



PROMA®

W Europie od 1996r.

Frezarko-wiertarka z posuwem mechanicznym i możliwością gwintowania

FP-48SP nr kat. C 25330048

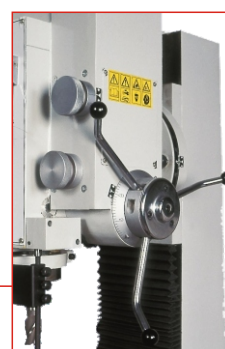
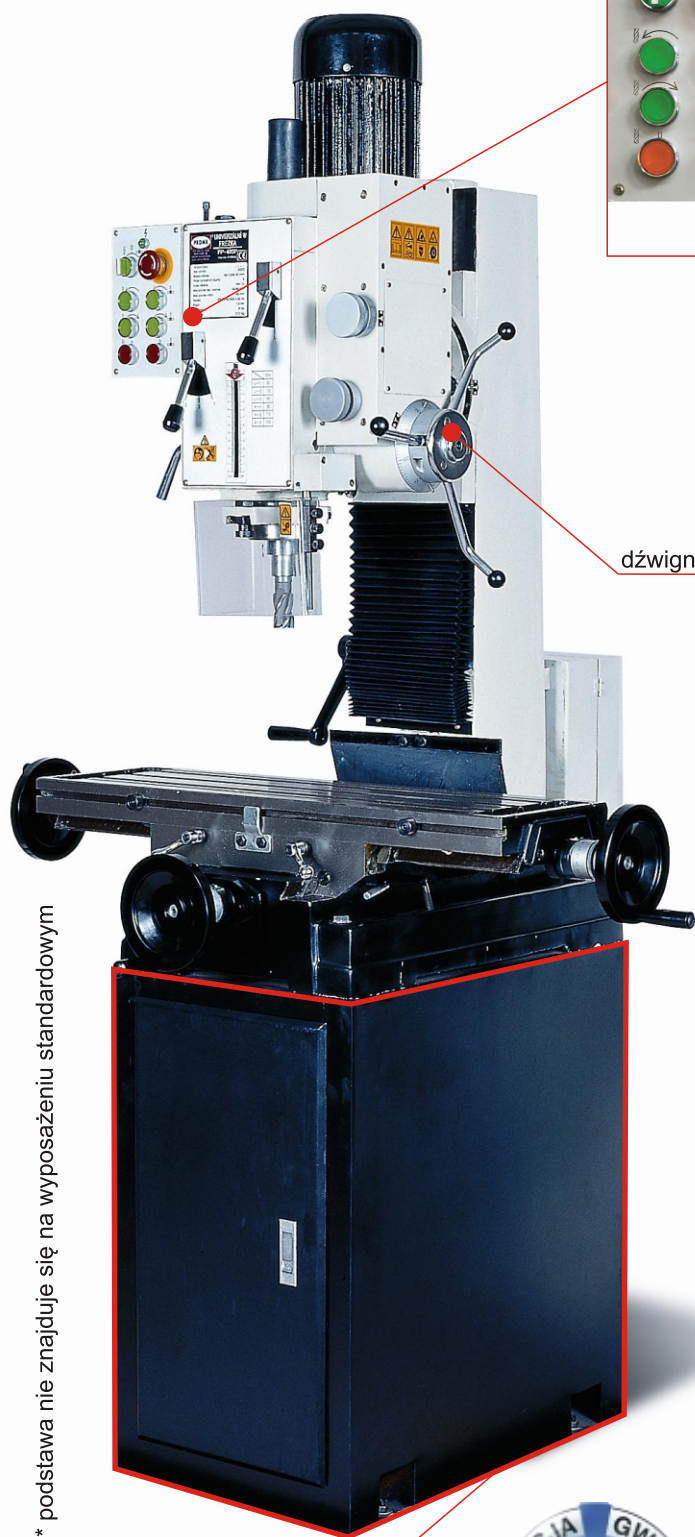

dźwignia autoposuwu mechanicznego

* podstawa nie znajduje się na wyposażeniu standardowym

podstawa
do FP-48SP
wysokość 700 mm
nr kat. Z 25330339



Parametr	Wartość
Napięcie	400 V
Moc przyłączeniowa	1 500 W
Zakres obrotów	80 - 1 250 /min. (6 st.)
Kąt nastawienia główicy	+/- 90°
Wymiar stołu	800 x 240 mm
Wymiar podstawy	400 x 620 mm
Całkowita wysokość	1 400 mm
Stożek wrzeciona	Mk IV
Poprzeczny posuw stołu	205 mm
Podłużny posuw stołu	585 mm
Skok wrzeciona	130 mm
Odl. wrzeciona od kolumny	279 mm
Maks. średnica wiercenia	45 mm
Maks. odl. wrzec. od stołu	425 mm
Łagodny posuw wrzeciona	tak
Masa	345 kg (bez podstawy)