



Proma Polska Sp. z o.o.
ul. Wrocławska 1A
55-095 Długoleka

INSTRUKCJA OBSŁUGI

PRASY

AP-1

AP-2

AP-3

AP-5



Spis treści

- | | |
|--------------------------|------------------------------------|
| 1) Zawartość opakowania | 9) Konserwacja |
| 2) Wprowadzenie | 10) Wyposażenie |
| 3) Zastosowanie | 11) Demontaż i likwidacja |
| 4) Dane techniczne | 12) Rysunek maszyny |
| 5) Opis maszyny | 13) Ogólne przepisy bezpieczeństwa |
| 6) Montaż prasy | |
| 7) Liczba miejsc obsługi | |
| 8) Praca z maszyną | |

1 Zawartość opakowania

Prasy są dostarczane w drewnianej, albo papierowej skrzyni w stanie częściowo zdemontowanym z następującym wyposażeniem:

- 1/ dźwignia prasy
- 2/ wał zębaty
- 3/ pierścień zabezpieczający
- 4/ stół prasy

2 Wprowadzenie

Szanowny Kliencie, dziękujemy za zakupienie prasy firmy PROMA CZ s.r.o. Przy pracy z prasą, prosimy zadbać o przestrzeganie wszelkich przepisów bezpieczeństwa pracy. Zanim rozpoczną Państwo użytkowanie maszyny, proszę starannie przeczytać niniejszą instrukcję obsługi.

3 Zastosowanie

Prasa jest przeznaczona do prasowania łożysk, piast, tulei i części maszyn o podobnym charakterze, do siły nacisku maksymalnie 5 t. (AP-5).

Prasy składają się z żeliwnego korpusu, stołu i dwóch zębatach elementów, które poprzez dźwignię zapewniają siłę nacisku prasy.

4 Dane techniczne

Dane techniczne	AP - 1	AP - 2	AP - 3	AP - 5
Wydajność	1 t	2 t	3 t	5 t
Maks. wysokość elementu (mm)	140	215	325	450
Rozmiar trzpienia naciskowego (mm)	25x25	32x32	38x38	50x50
Długość trzpienia naciskowego (mm)	245	345	460	645
Długość dźwigni (mm)	350	460	600	880
Całkowita wysokość prasy (mm)	320	450	590	820
Szerokość wycięcia w podstawie (mm)	40	53	70	100
Wymiary podstawy	268x128	432x170	455x205	650x280
Masa:	15	34	67	154

5 Opis maszyny

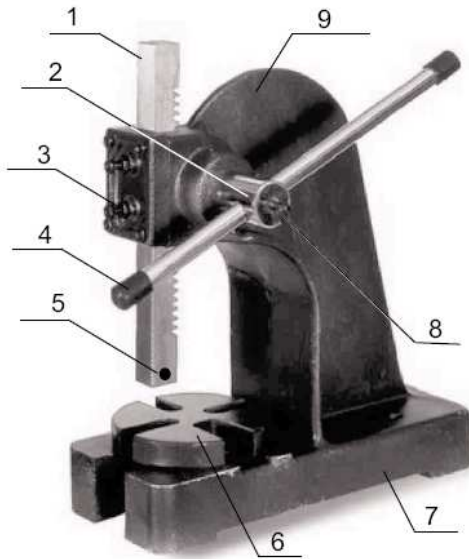

- 1/ zębata trzcina naciskowa
- 2/ zębata piasta prasy
- 3/ śruba ograniczająca trzcienia
- 4/ pierścień zabezpieczający
- 5/ dźwignia nacisku prasy
- 6/ śruba aretacyjna nasadki
- 7/ obrotowy stół roboczy
- 8/ żeliwna podstawa
- 9/ śruba aretacyjna dźwigni nacisku

/rys./

6 Montaż prasy



Wał zębata należy wsunąć do prasy w ten sposób, aby po drugiej stronie można było nałożyć pierścień zabezpieczający, który należy docisnąć dokręcając śrubę.

Następnie przeprowadza się prosty montaż (przez nasadzenie) roboczego stołu obrotowego na czop środkowy.

/rys./

7 Liczba miejsc obsługi

Wszystkie typy pras mają tylko jedno miejsce obsługi, z którego można obsługiwać maszynę. Jest to stanowisko z przodu prasy, skąd bez problemów można obserwować drogę poruszania się zębatego trzcienia tłoczego.

8 Praca z maszyną

Prasę uruchamia się w ten sposób, że obsługujący naciska na dźwignię i siła poprzez wał zębata przenosi się na trzcina zębata, który z kolei oddziałuje na obrabiany detal. Jeśli siłę nacisku

trzeba zwiększyć, należy poluzować śrubę dźwigni i samą dźwignię wysunąć tak, aby umożliwić powstanie wymaganej siły. Dźwignię należy zablokować śrubą aretacyjną z powrotem.

Ograniczenie luzu trzpienia zębatego

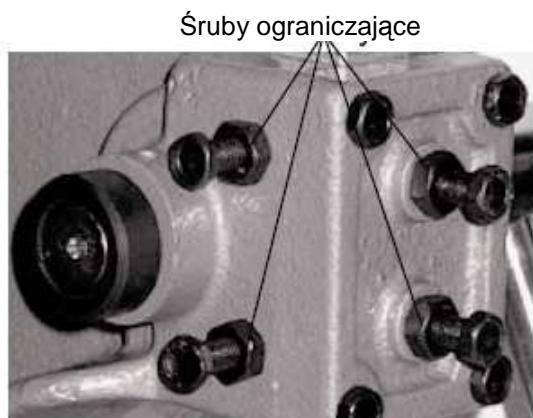

Śruby ograniczające z nakrętkami kontrolującymi służą do ograniczenia luzu pomiędzy trzpieniem zębatym i żeliwnym wpasowaniu prasy. Należy poluzować nakrętkę i dokręcić śrubę do uzyskaniażądanego nacisku. Następnie dokręcić nakrętkę. Przy właściwym wyregulowaniu trzpień zębaty w żeliwnym wpasowaniu prasy powinien się poruszać lekko i precyzyjnie.

/rys./

Otwory w trzpieniu zębatym

Otwór w trzpieniu zębatym służy do zamocowania nasadek o dowolnych średnicach i kształtach. Daną nakładkę wkłada się do otworu od czoła trzpienia zębatego i przymocowuje śrubą od strony trzpienia. Jeśli przy pracy nie używa się żadnej nasadki, należy obrócić trzpień zębaty tak, aby otwór ze śrubą znajdował się w górnej części trzpienia i nie przeszkadzał w miejscu prasowania.

1/ otwór
2/ śruba aretacyjna
3/ trzpień zębaty

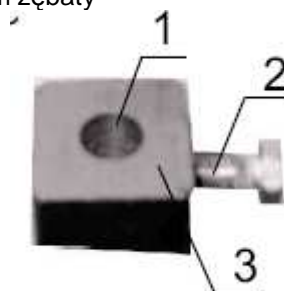

/rys./

Przy wyrównywaniu kształtów istnieje zagrożenie wyskoczenia wygiętego materiału, dlatego przy pracy należy zachować maksymalną ostrożność!

Zakazany sposób postępowania z prasą

Zakazuje się stosowania urządzenia do prasowania powierzchni pochyłych.

9 Konserwacja

- należy utrzymywać mechanizm w czystości i okresowo je smarować.
- bardziej skomplikowane ingerencje w konstrukcję maszyny musi wykonywać osoba przeszkolona.

- w przypadku demontażu i ponownego montażu jest wymagane zachowanie maksymalnej ostrożności, wszystkie części muszą być tak złożone, aby zapewnić pełną funkcjonalność urządzenia.

Uwaga: Przed wykorzystaniem prasy należy zapoznać się z elementami obsługi, ich działaniem i rozmieszczeniem.

Ostrzeżenie: Przed przystąpieniem do wszelkiego rodzaju napraw, regulacji i czynności konserwacyjnych należy przeczytać instrukcję obsługi.

Uwaga: Prasę należy przymocować do trwałej podstawy, albo do stołu w taki sposób, by nie mogło dojść do przewrócenia maszyny.

Uwaga: Po zakończeniu pracy z prasą należy zawsze zadbać o to, aby trzpień zębaty dotykał stołu.

Ostrzeżenie: Nie wolno przedłużać dźwigni nacisku przez nadsztukowanie, grozi to uszkodzeniem prasy.

10 Wyposażenie

Wyposażenie podstawowe to wszelkie elementy i części, które są dostarczane bezpośrednio w maszynie lub wraz z maszyną (podane w rozdziale 1, Zawartość opakowania).

11 Demontaż i likwidacja

Likwidacja maszyny po zakończeniu czasu jej eksploatacji:

- zdemontować wszystkie części maszyny
- wszystkie części rozdzielić według klas odpadów (stal, żeliwo, metale kolorowe) i przekazać do fachowej likwidacji.
-

SERWIS - PROMA POLSKA sp. z o.o.
ul. Wrocławska 1A, 55-095 Długołęka
tel./fax: +48 71 358 05 20
serwis@promapolska.pl

12 Rysunek maszyny

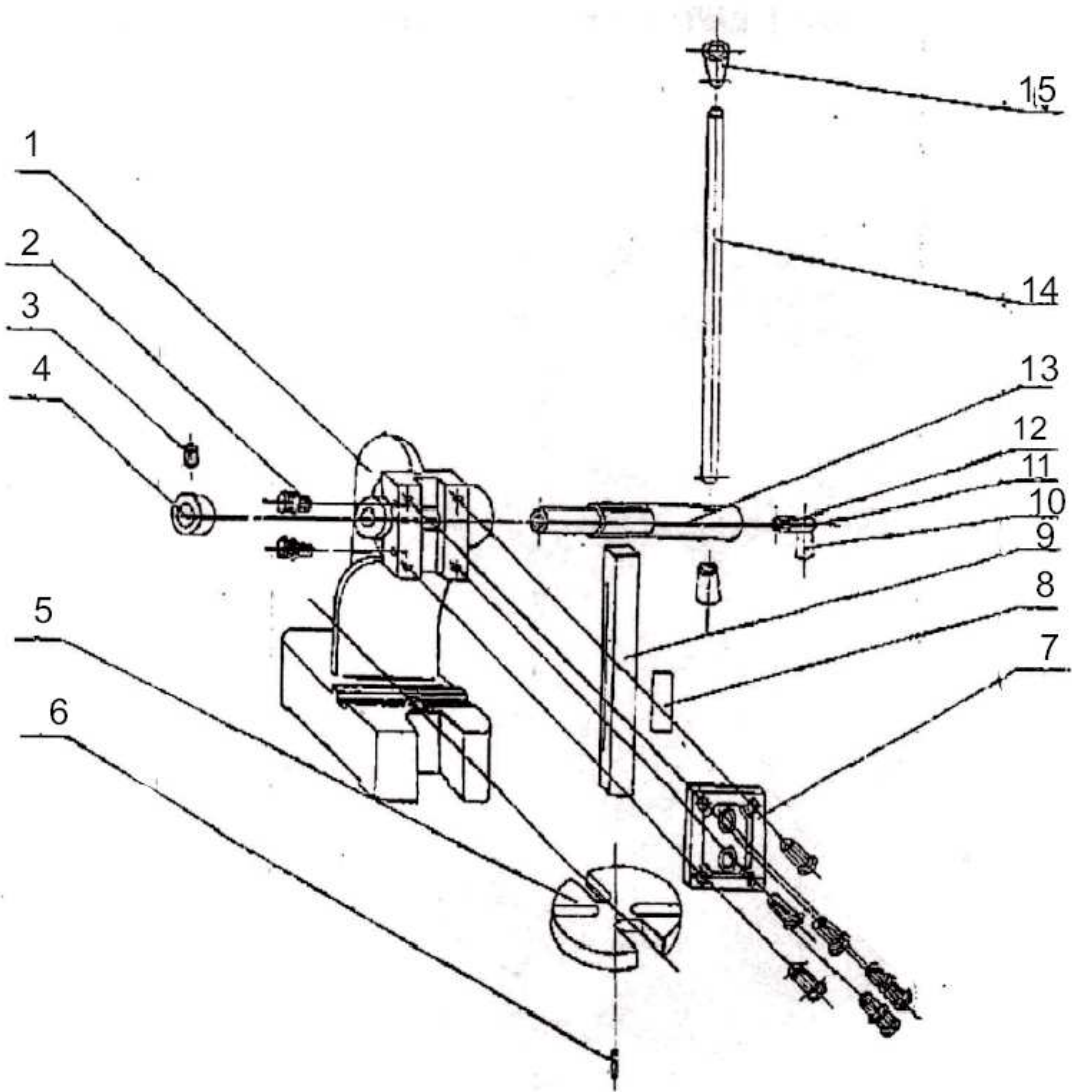

/rys./

13 Ogólne przepisy bezpieczeństwa

1.1. Ogólnie

A. Maszyna jest wyposażona w różne elementy bezpieczeństwa, które chronią obsługę i maszynę. Nie mniej jednak nie jest możliwe objęcie wszystkich aspektów bezpieczeństwa i dlatego zanim obsługujący rozpocznie obsługę urządzenia, musi przeczytać niniejszy rozdział i zrozumieć jego treść. Obsługujący musi również wziąć pod uwagę inne aspekty niebezpieczeństwa, które są związane z warunkami otoczenia oraz materiałem.

B. Niniejsza instrukcja zawiera 3 kategorie wytycznych bezpieczeństwa.

Niebezpieczeństwo – Ostrzeżenie – Uwaga

Ich znaczenie jest następujące:

NIEBEZPIECZEŃSTWO

Nieprzestrzeganie niniejszych instrukcji może spowodować śmierć.

OSTRZEŻENIE

Nieprzestrzeganie niniejszych instrukcji może spowodować poważne zranienia lub znaczne uszkodzenie maszyny.

UWAGA (APEL O ZACHOWANIE OSTROŻNOŚCI)

Nieprzestrzeganie niniejszych instrukcji może spowodować uszkodzenie maszyny lub być przyczyną zranienia.

C. Należy przestrzegać zwłaszcza instrukcji bezpieczeństwa na tabliczkach znajdujących się na urządzeniu. Tabliczek tych nie wolno usunąć ani uszkodzić. W przypadku uszkodzenia lub nieczytelności tabliczek należy skontaktować się z firmą producenta.

1. 2. Podstawowe warunki bezpieczeństwa

1) ZAGROŻENIE

- Proszę nie próbować uruchamiać maszyny przed zapoznaniem się ze wszystkimi instrukcjami dostarczonymi wraz z urządzeniem (instrukcja obsługi, konserwacji, regulacji, programowania, itp.) i przed zrozumieniem każdej funkcji i procedury.

2) OSTRZEŻENIE

- Aby zapobiec niewłaściwej obsłudze, przed uruchomieniem maszyny proszę zaznajomić się z rozmieszczeniem elementów obsługi.
- Proszę uważać, aby części mechaniczne nie wciągnęły palców.
- Zawsze pracując z maszyną należy uważać na wióry oraz na możliwość poślizgnięcia się na oleju.
- Proszę nie ingerować w konstrukcję i urządzenie maszyny, jeśli nie uwzględniono tego w instrukcji obsługi.
- Proszę nie przerabiać urządzenia w żaden sposób, który mógłby zagrozić jego bezpieczeństwu.
- Jeśli istnieją wątpliwości co do właściwego działania maszyny, należy skontaktować się z odpowiednim pracownikiem.

3) PRZESTROGA - WEZWANIE DO OSTROŻNOŚCI

- Proszę skontrolować i upewnić się, że na urządzenie nie oddziałuje nic szkodliwego ze strony użytkownika.
- Po zakończeniu pracy należy wyregulować maszynę tak, aby była przygotowana do wykonania serii kolejnych operacji.

1.3. Ubranie i bezpieczeństwo osobiste

1) PRZESTROGA - WEZWANIE DO OSTROŻNOŚCI

- Długie włosy proszę związać do tyłu - mogłyby zostać pochwycone.
- Należy zakładać na siebie akcesoria dla zachowania bezpieczeństwa.
- Nigdy nie należy nosić luźnego ubrania roboczego.
- Guziki, zapinki na rękawach ubrania roboczego trzeba mieć zawsze pozapinane, aby zapobiec niebezpieczeństwu pochwylenia luźnych części odzieży przez mechanizm.
- Przy wkładaniu i wyjmowaniu przedmiotów obrabianych i narzędzi, a także przy usuwaniu wiórów z przestrzeni roboczej należy stosować rękawice, aby chronić ręce przed zranieniami ostrymi krawędziami.
- Przy maszynie nie wolno pracować będąc pod wpływem narkotyku lub alkoholu.
- Przy maszynie nie wolno pracować, jeśli cierpimy na zawroty głowy, osłabienia lub omdlenia.

1.4. Przepisy bezpieczeństwa dla obsługi

Proszę nie uruchamiać maszyny, zanim nie zapoznają się Państwo z treścią instrukcji obsługi.

1) OSTRZEŻENIE

- Przy mocowaniu półproduktu w maszynie, bądź przy wyjmowaniu obrabianych detali z maszyn, które nie mają automatycznej wymiany części obrabianych, należy zadbać o to, aby narzędzie znajdowało się możliwie daleko od przestrzeni roboczej.
- Przy manipulowaniu częściami, jeśli prace przekraczają możliwości pojedynczej osoby, proszę zażądać asysty.

2) PRZESTROGA - WEZWANIE DO OSTROŻNOŚCI

- Należy skontrolować przyrządy do zaciskania i inne podzespoły, sprawdzając, czy śruby mocujące nie są poluzowane.

1.5. Przepisy bezpieczeństwa dotyczące mocowania obrabianych detali i narzędzi

1) OSTRZEŻENIE

- Zanim maszyna zostanie uruchomiona, należy skontrolować, czy wszystkie części są właściwie zamocowane (zaciśnięte).
- Jeśli zastosowane wyposażenie dodatkowe nie jest przyrządem zalecanym przez producenta, należy u producenta sprawdzić bezpieczeństwo jego użytkowania.

2) PRZESTROGA - WEZWANIE DO OSTROŻNOŚCI

- Kiedy uchwyt narzędzia może być zamontowany zarówno ze strony lewej, jak i z prawej, proszę skontrolować jego właściwe położenie.
- Nie należy używać narzędziowych urządzeń pomiarowych (ani jednostki do pomiaru długości), zanim nie uzyska się pewności, że nie będzie to w niczym przeszkadzać.

2) PRZESTROGA - WEZWANIE DO OSTROŻNOŚCI

- Należy skontrolować przyrządy do zaciskania i inne podzespoły, sprawdzając, czy śruby mocujące nie są poluzowane.