



PROMA

Minitokarka SM-300E

(nr kat. 25951830, gr. AV)

W Europie od 1996r.

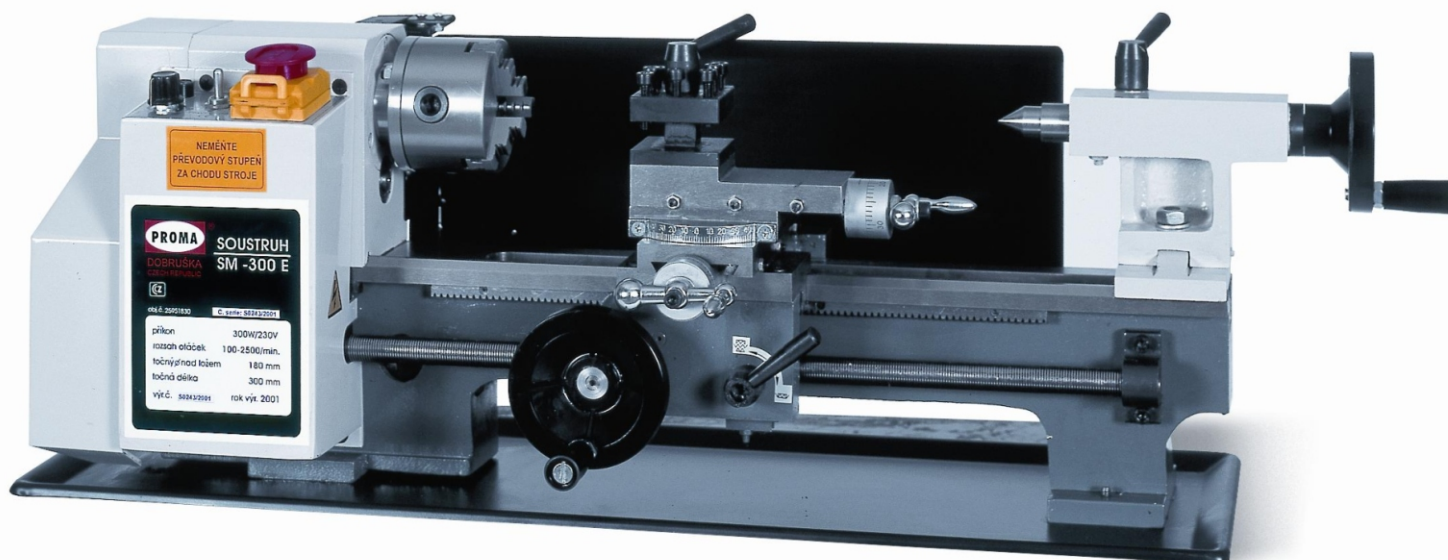

Parametr	Wartość
Napięcie / Moc przyłączeniowa	230 V / 350 W
Długość toczonego elementu	300 mm
Ø tocz. elementu nad łożem	180 mm
Ø tocz. elementu nad suportem	110 mm
Prześwit wrzeciona	20 mm
Zakres obrotów	100 - 2 500 /min. (2 st.)
Posuw tulejki	60 mm
Gwinty metryczne	0,4 - 2 mm (10 stopni)
Maks. posuw suportu nożowego	55 mm
Maks. posuw suportu poprzecz.	65 mm
Masa	40 kg

Parametr	Wartość
Stożek wrzeciona	Mk III
Stożek tulejki	Mk II
Przekładnia obrotów	tak
Płynna regulacja obrotów	tak
Automatyczny posuw podłużny	tak
Regulowany posuw poprzeczny	tak
Wymiary (dł. x szer. x wys.)	730 x 330 x 330 mm

Wyposażenie podstawowe:

- uchwyt 3-szczękowy uniwersalny Ø 80mm,
- kiel stały,
- wkładka topikowa,
- zestaw kół zębatych dla gwintów metrycznych,
- zestaw narzędzi.